

Kołnierz do zacze pu na KS65, KS80 i KS80H

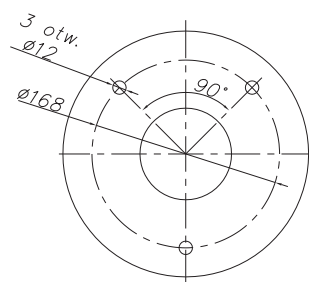

### CHARAKTERYSTYKA OGÓLNA

Pompy MSV-15 przeznaczone są do pompowania ścieków sanitarnych i przemysłowych. Znajdują zastosowanie w instalacjach kanalizacyjnych, oczyszczalniach i przepompowniach ścieków. Wysokie podnoszenie pozwala stosować je w kanalizacjach wysokociśnieniowych o małych przekrojach, jednak ze względu na mały przelot pod wirnikiem 12-15mm konieczne jest stosowanie krat koszowych lub innego rodzaju sit na napływie do przepompowni. Pompy posiadają ogranicznik temperatury w trzech fazach uzwojeń stojana silnika oraz wyłącznik wilgotnościowy. Elementy te wykluczają możliwość uszkodzenia silnika w przypadku przeciążenia lub dostania się wilgoci do jego wnętrza. Silnik uszczelniony jest od strony zespołu pompowego podwójnym uszczelnieniem mechanicznym w komorze olejowej. Pompa w standardzie wyposażona jest w kabel w osłonie neoprenowej o długości 10m.



### WARUNKI PRACY

Gęstość ścieków do 1100 kg/m<sup>3</sup>  
Temperatura tłoczonego medium do 40°C  
Maksymalna ilość włączeń do 25/h

## Pompy zatapialne MSV-15

Wirnik Vortex



Przelot swobodny

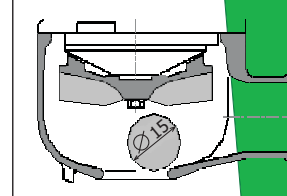

Ścieki sanitarne i przemysłowe

Lp.	Pompa	Moc [kW]	n [obr/min]	Qn [l/s]	Hn [m]	In <sup>1</sup> [A]	Z <sub>PS</sub> <sup>2</sup> [A]	cosφ	η [%]	Przelot [mm]	Kolano sprzęgające	Typ wirnika	Masa <sup>3</sup> [kg]
1	12	1,5	2835	5,0	9,5	3,2	4-6,3	0,83	81	12	KS65, KS80	Vortex	62
2	22	2,2	2855	5,2	15,5	4,7	4-6,3	0,82	83	12	KS65, KS80	Vortex	64
3	32	3,0	2845	6,0	20,0	6,6	6,3-10	0,82	81	12	KS65, KS80	Vortex	66
4	52	5,5	2890	11,1	17,3	10,7	10-16	0,86	86	15	KS80H	Vortex	150
5	72	7,5	2920	11,4	26,0	13,9	14-20	0,88	88	15	KS80H	Vortex	157
6	92	9,2	2920	10,0	35,0	16,8	18-25	0,89	88	15	KS80H	Vortex	163
7	112	11,0	2920	10,0	40,0	20,3	25	0,89	88	15	KS80H	Vortex	170

<sup>1</sup> Dla pomp do 4,0kW rozruch bezpośredni dla pomp od 5,5kW w górę rozruch pośredni gwiazda-trójkąt

<sup>2</sup> Zabezpieczenie przeciążeniowe silnika

<sup>3</sup> W tym 7kg stanowi zacze pu pompy i kabel 10m

Dla pomp MSV-15-72; -92 - 112 Qn jest wartością maksymalną, a Hn wartością minimalną

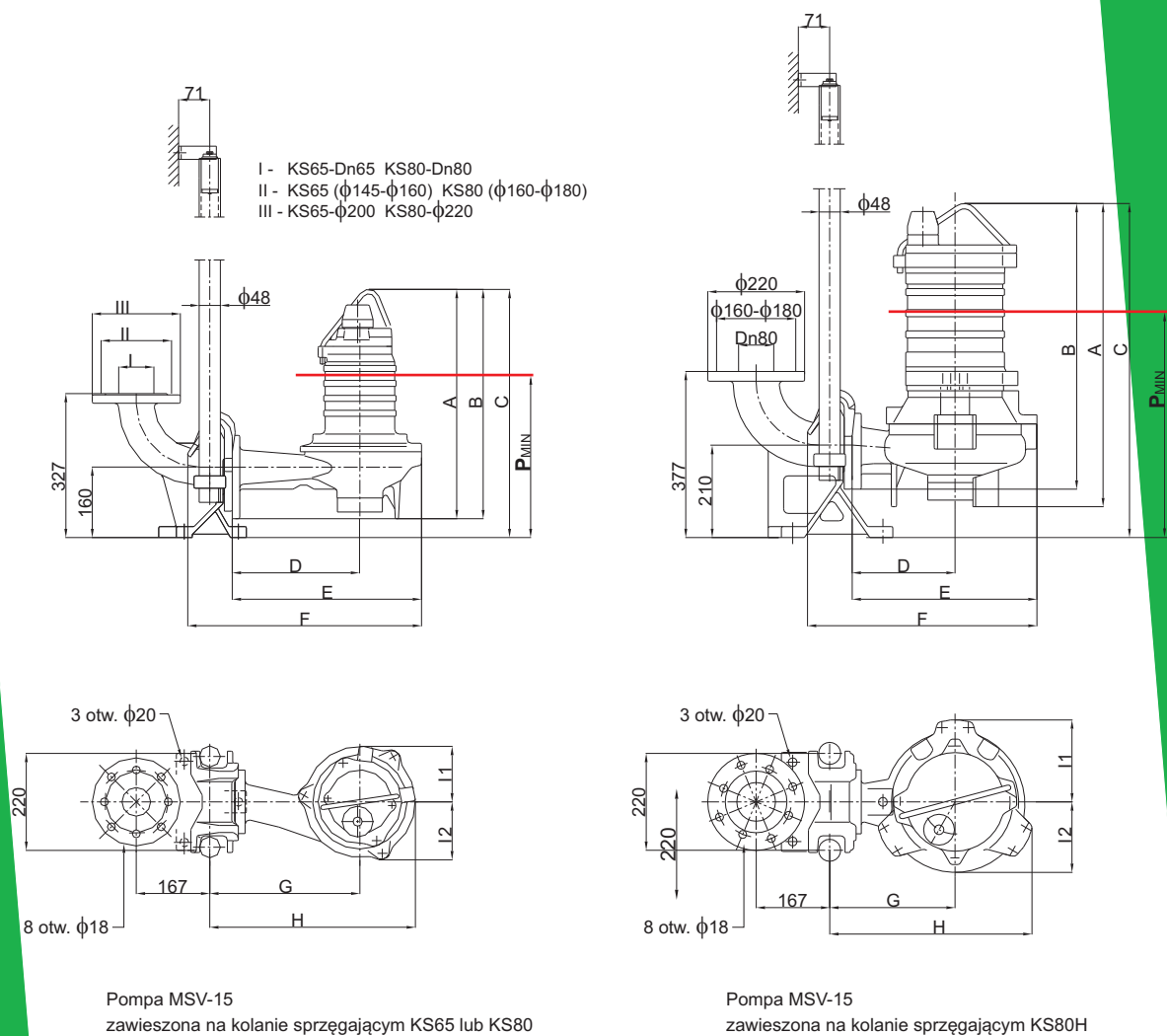

Lp.	Pompa	A	B	C <sub>KS65*</sub>	C <sub>KS80H</sub>	D	E	F <sub>KS65*</sub>	F <sub>KS80H</sub>	G <sub>KS65*</sub>	G <sub>KS80H</sub>	H <sub>KS65*</sub>	H <sub>KS80H</sub>	I <sub>1</sub>	I <sub>2</sub>	P <sub>MIN</sub>
1	12	520	520	563	-	289	430	531	-	341	-	467	-	126	132	400
2	22	520	520	563	-	289	430	531	-	341	-	467	-	126	132	400
3	32	520	520	563	-	289	430	531	-	341	-	467	-	126	132	400
4	52	688	648	-	758	234	420	-	521	-	285	-	460	186	160	600
5	72	758	718	-	828	234	420	-	521	-	285	-	460	186	160	600
6	92	758	718	-	828	234	420	-	521	-	285	-	460	186	160	600
7	112	758	718	-	828	234	420	-	521	-	285	-	460	186	160	600

\* Jednakowe wymiary dla KS65 i KS80

### ZASTOSOWANE MATERIAŁY

Korpus silnika, korpus pompy, wirnik, zaczepek, stopa sprzęgająca - żeliwo ŻL200, ŻL250.  
 Wał pompy - stal nierdzewna.  
 Elementy złączne - stal nierdzewna.  
 Łożyska - kulkowe jednorzędowe.  
 Uszczelnienie mechaniczne czołowe podwójne.  
 Powłoka lakiernicza epoksydowa.

### SILNIKI POMP 400V / 50Hz

Klasa izolacji F

### ZGODNOŚĆ Z NORMAMI

ISO 9908  
 ISO STANDARD 2548 CLASS B

### METALCHEM-WARSZAWA Spółka Akcyjna

ul. Studzienna 7a, 01-259 Warszawa  
 www.metalchemsa.pl

Centrala: +48 22 837 12 70  
 Sekretariat: +48 22 836 07 61  
 Fax: +48 22 836 89 50

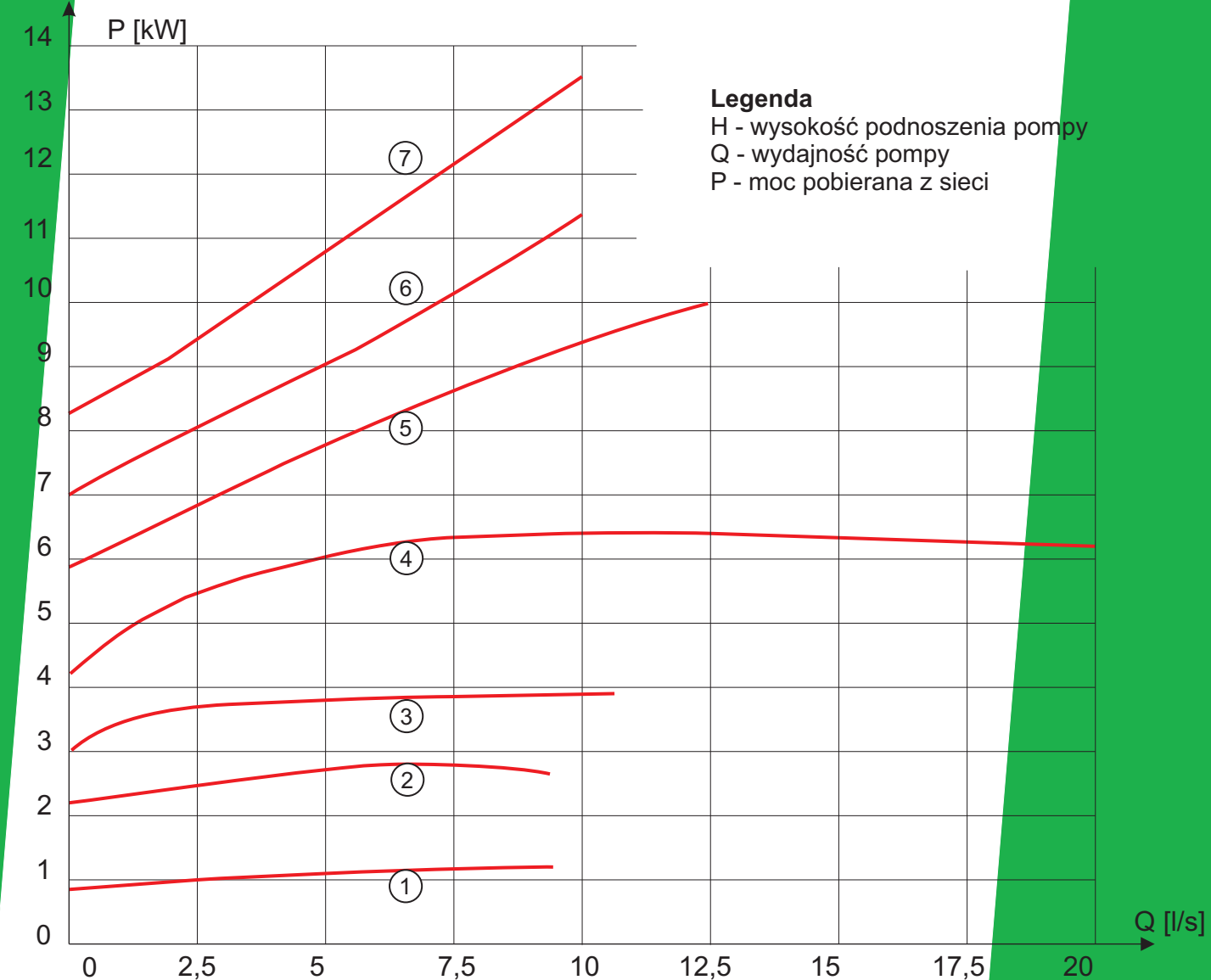
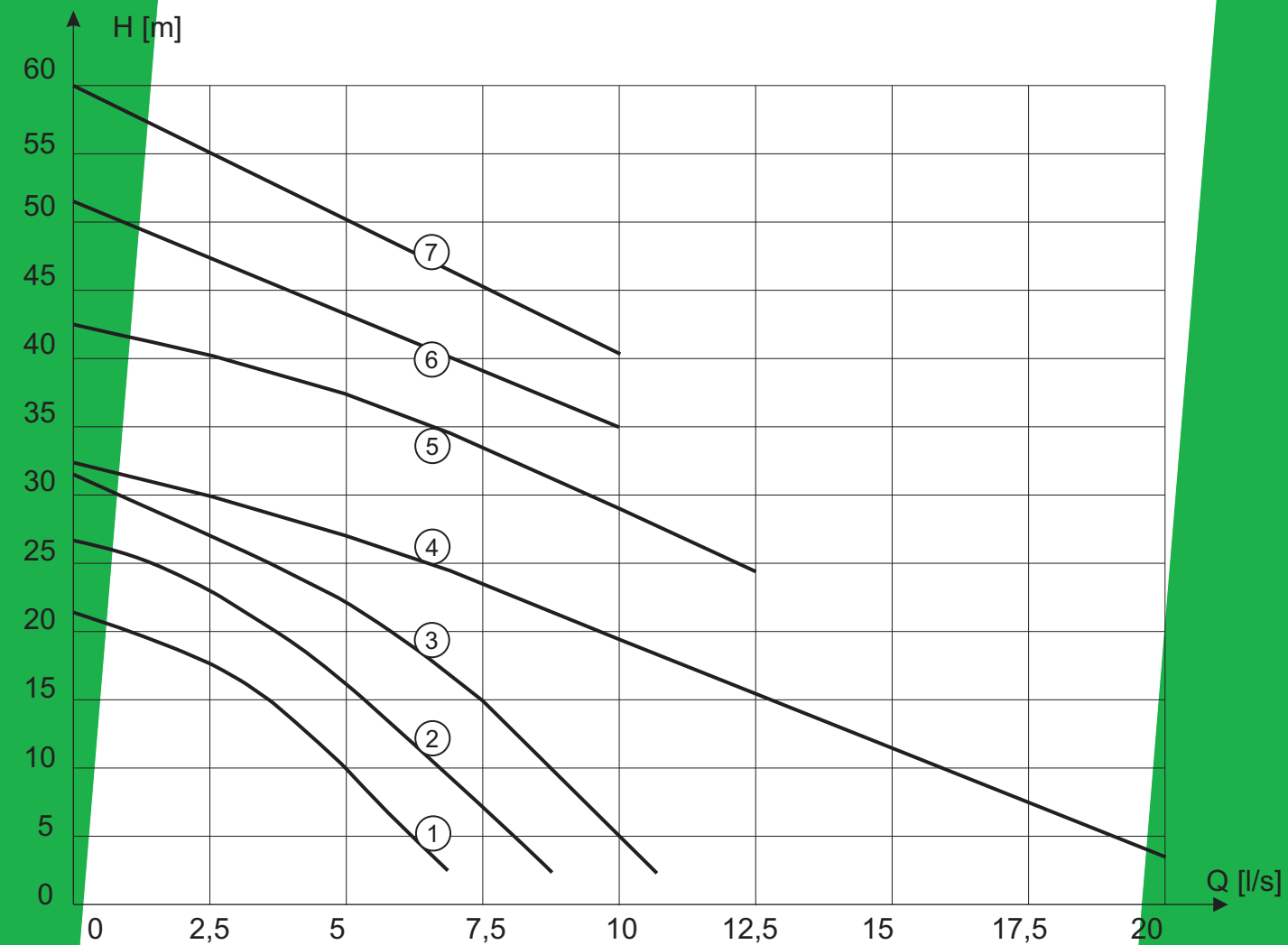

### Legenda

H - wysokość podnoszenia pompy  
 Q - wydajność pompy  
 P - moc pobierana z sieci